Café Racer



Lấy cảm hứng từ tinh thần tự do, phóng khoáng của dòng xe phân khối lớn trứ danh Café Racer, máy pha cà phê Sanremo Café Racer của chúng tôi được đặt cùng tên nhằm khẳng định sự đột phá mới về thời gian, tốc độ, chất lượng chiết xuất và khả năng vượt qua nhiều ranh giới của thẩm mỹ sáng tạo

Ứng dụng công nghệ Soft Pre-infusion tiên tiến cùng giao diện thân thiện với người dùng, Café Racer đề cao tính ổn định, cho phép người làm cà phê chuyên nghiệp phục vụ liên tục với hiệu suất cao nhất mà vẫn đạt được sự nhất quán hoàn hảo trong mọi ly cà phê.

"Café Racer là một trong những máy pha Espresso tuyệt vời và tự hào nhất của Sanremo. Chúng tôi tin bạn chắc chắn sẽ hài lòng về những công nghệ và hiệu quả mà nó mang lại."

Carlos - Sanremo CEO



SANREMO
COFFEE MACHINES

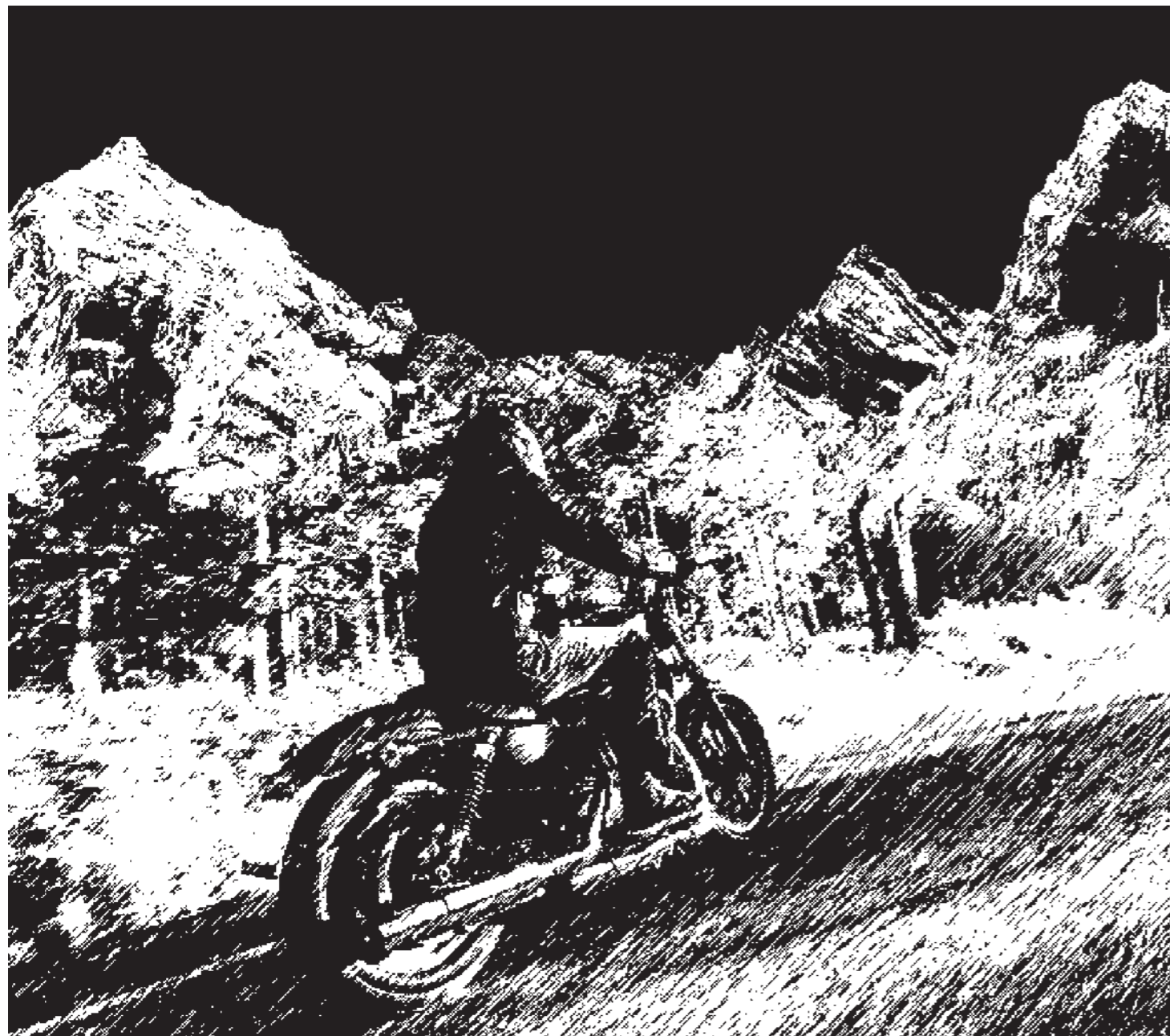

— Born to run

Đảm bảo hương vị tốt nhất ở mỗi tách cafe trong mọi lần chiết xuất.

made in italy



HỆ THỐNG TIẾT KIỆM NĂNG LƯỢNG

Sử dụng các vật liệu cách nhiệt kết hợp cùng hệ thống điều khiển điện tử thông minh giúp tiết kiệm năng lượng tối đa



VÒI HƠI CẢI TIẾN MỚI

Tích hợp khả năng chống bóng cùng hiệu năng mạnh mẽ



ĐẸ DẰNG SỬA CHỮA

Thiết kế mở tháo lắp nhanh chóng thành phần bên trong máy & dễ dàng thay thế/sửa chữa



BƠM ĐIỆN TỬ HIỆU NĂNG CAO

Bơm áp suất cao tới 300l/h với hiệu năng ổn định không đổi trong mọi điều kiện sử dụng

HỆ THỐNG ĐO LƯU LƯỢNG CHÍNH XÁC

Đảm bảo chiết xuất đúng liều lượng trong mọi ly cà phê



SANREMO

COFFEEMACHINES

_Khám phá tính năng

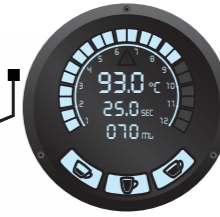

Quản lý thông tin độc lập trên mỗi group

KIỂM SOÁT MỌI THỨ TRONG TAY

Hệ thống màn hình kỹ thuật số cung cấp đầy đủ thông tin hoạt động của máy

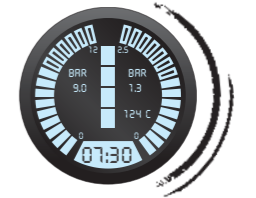

VẬT LIỆU THÉP CAO CẤP

- Cho nhiệt độ ổn định tối đa
- Groups thép AISI 316L trọng lượng 8 kg mỗi group
- Tay cầm thép AISI 316
- Nồi hơi thép AISI 316

CÔNG NGHỆ SOFT PRE - INFUSION

Cho phép điều chỉnh chính xác lưu lượng nước & thời gian ngâm ủ cà phê mong muốn

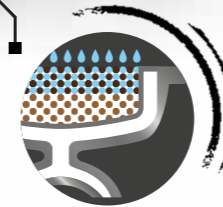

KHÔNG GIAN LÀM VIỆC HIỆU QUẢ

Khay pha chế rộng có thể điều chỉnh độ cao linh hoạt phù hợp với nhiều loại cốc (từ 85mm đến 150mm)



_Đặc điểm nổi bật



GROUP ĐÚC NGUYÊN KHỐI TỪ THÉP KHÔNG GỈ AISI 316L/ 8KG
Thiết kế độc quyền của Sanremo đảm bảo nhiệt độ ổn định & khả năng chống oxy hóa tối đa



TAY CẦM LÀM TỪ THÉP KHÔNG GỈ AISI 316L/ 8KG THÉP NGUYÊN CHẤT
Thiết kế độc quyền của Sanremo với hình dạng & dung lượng đảm bảo hương thơm & mùi vị cà phê được chiết xuất tốt nhất



CÁN GẠT VÒI HƠI LÀM TỪ THÉP KHÔNG GỈ AISI 316L CÓ THỂ XOAY 360°
Sử dụng linh hoạt & cực kỳ dễ dàng



VÒI HƠI 2 LỚP THÉP KHÔNG GỈ AISI 316L CÙNG TÍNH NĂNG "COLD TOUCH"
Chống bóng ngay cả trong điều kiện sử dụng liên tục thời gian dài, an toàn mà vẫn đảm bảo hiệu suất cao.



HỆ THỐNG SOFT PRE-INFUSION
Cho phép quản lý chính xác lượng nước chảy đến 0.1 giây để làm ướt & chiết xuất cà phê; vòi khả năng lập trình 4 chế độ khác nhau cho mỗi hòng



ĐIỀU CHỈNH CHÍNH XÁC NHIỆT ĐỘ CỦA NƯỚC
Cài đặt chính xác nhiệt độ mong muốn (với sai số $\pm 0.2^\circ\text{C}$)



MÀN HÌNH HIỂN THỊ HỆ THỐNG
Kiểm soát tất cả các chức năng của máy: nhiệt độ, áp suất & định mức



MÀN HÌNH HIỂN THỊ CHIẾT XUẤT
Kiểm soát tất cả các thông số chiết xuất cà phê



VÒI NƯỚC NÓNG HỖN HỢP
Kết hợp giữa nước nóng và nước lạnh giúp cho việc pha chế các đồ uống như trà hay cacao được tốt nhất



BƠM ÁP SUẤT CAO 300 l / h ***
Đảm bảo hoạt động ổn định & hiệu quả trong mọi điều kiện sử dụng (đồng máy trong thời gian dài & sử dụng đồng thời nhiều tính năng)



HỆ THỐNG KIỂM SOÁT LƯU LƯỢNG CHÍNH XÁC
Đảm bảo chiết xuất đúng liều lượng trong mọi ly cà phê



CÔNG TÁC ĐIỆN TỬ KIỂM SOÁT ÁP SUẤT NỒI HƠI
Cảm biến với độ chính xác cao (sai số $\pm 0.02 \text{ bar}$) giữ áp suất và hơi nước trong nồi không đổi trong mọi điều kiện sử dụng



CHẾ ĐỘ LÀM ẤM LY
Cho phép các ly được giữ ở nhiệt độ tối ưu trong các điều kiện môi trường khác nhau



HỆ THỐNG CÂN BẰNG ĐIỆN TỬ TỰ ĐỘNG
Thông qua một bộ phận theo dõi điện tử, nồi hơi sẽ tự động bổ sung thêm nước và duy trì ở mức phù hợp



ĐÈN LED CHIẾU SÁNG
Cho phép làm việc hiệu quả trong mọi điều kiện ánh sáng của môi trường



TỰ ĐỘNG CHẨN ĐOÁN DƯ LIỆU
Tính toán thời gian bảo trì dựa trên lượng nước sử dụng hoặc số lượng ly cà phê đã pha chế



CHỨC NĂNG TỰ ĐỘNG BẬT TẮT
Cài đặt giờ bật tắt mỗi ngày hoặc hẹn theo thời gian biểu



LÀM SẠCH TỰ ĐỘNG
Chu trình làm sạch tự động từng group pha chế



NỒI HƠI "TÁI TẠO" NGUỒN NƯỚC
Luân chuyển nước cũ trong nồi bằng nước mới để đảm bảo các khoáng chất & tính chất hóa học của nước được tối nhất



TÍNH NĂNG XẢ GROUP
Thao tác đơn giản với một nút bấm cho phép xả trước một lượng nước nóng, nhờ đó giữ cho group sạch sẽ trước khi pha chế



Tùy chọn



TAY CẦM KHÔNG ĐÁY



VÒI HƠI ÁP LỰC CAO (đường ống lớn hơn)



BƠM MỎ RỘNG

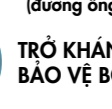

TRỞ KHÁNG BẢO VỆ BỔ SUNG



_Thông số kích thước

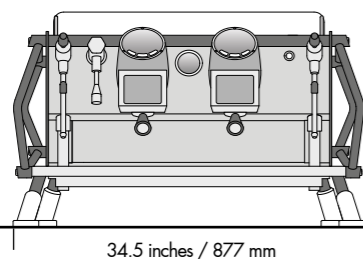

34.5 inches / 877 mm

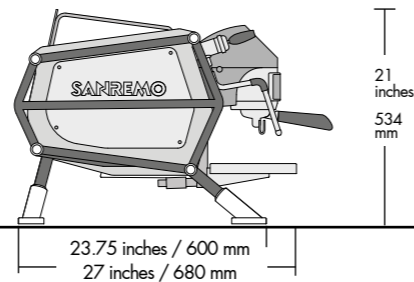

23.75 inches / 600 mm
27 inches / 680 mm

2 groups chiết xuất

- 2 vòi hơi
- 1 vòi nước nóng
- 1 tay cầm đơn
- 2 tay cầm đôi



✓ CÔNG NGHỆ T3

Công nghệ đa hồi nhiệt kết hợp T3 của Café Racer cho phép đảm bảo nhiệt độ nước bên trong máy luôn ổn định ở mức tối đa trong suốt quá trình vận hành nhờ 4 điểm kiểm soát nhiệt độ PID

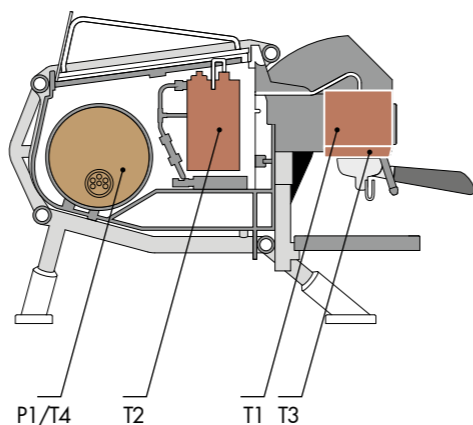

_Thông số kỹ thuật

Điện áp	V	220 - 240
Công suất	kW	6.9
Dung tích nồi hơi khí	lit	8
Công suất nồi hơi khí	kW	3.5
Công suất bơm mở rộng	kW	0.16
Dung tích nồi hơi đun nước	lit	1.6
Công suất nồi hơi đun nước	kW	1.0
Công suất khay làm ấm ly	kW	0.16
Dung tích nồi hơi group	lit	1.0
Công suất nồi hơi group	kW	1.6
Trọng lượng tối thiểu	kg	97
Trọng lượng tối đa (với thùng gỗ)	kg	151



_NAKED

_PHONG CÁCH CỦA BẠN

CAFÉ RACER CỦA BẠN

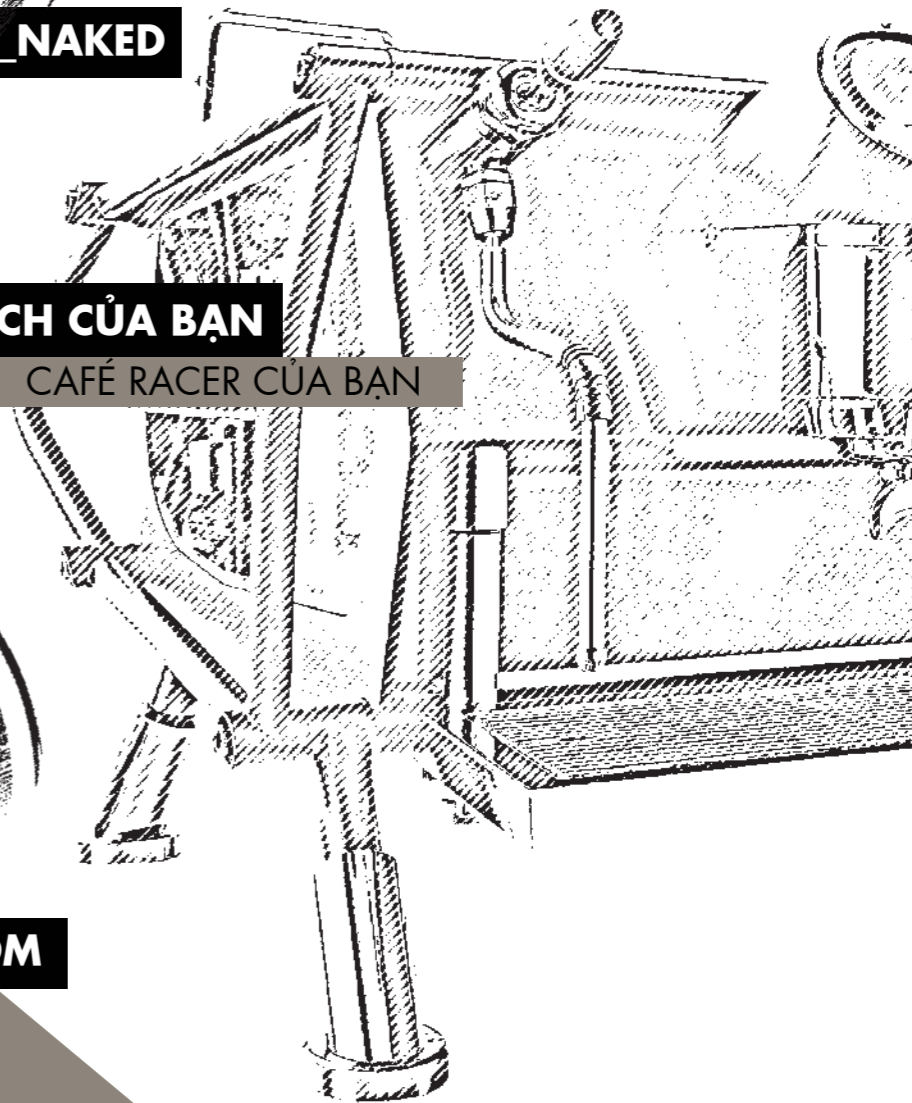

_FREEDOM



_CUSTOM

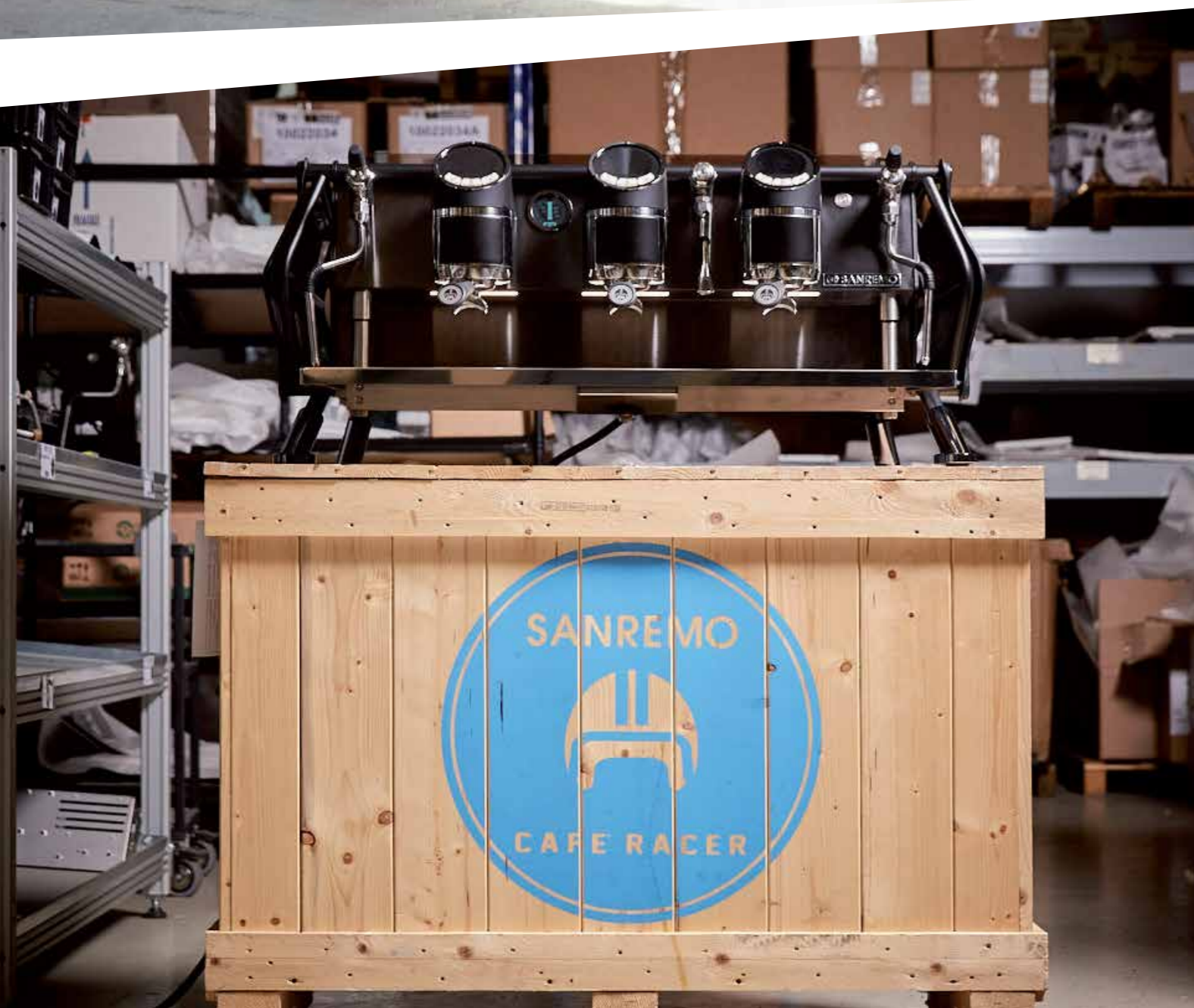

Tinh thần của sự tự do

Mỗi chiếc máy pha cà phê được thiết kế đều đáp ứng một mục đích riêng biệt. Có chiếc tập trung vào thiết kế ấn tượng đẹp mắt, có chiếc lại có tốc độ chiết xuất nhanh chóng, có chiếc lại sở hữu nhiều tính năng điều khiển đặc biệt.

Nhưng ở Café Racer lại là câu chuyện của Sanremo về một chiếc máy pha cà phê không giới hạn: Nó có thể không nhanh nhất, đẹp nhất hay nhiều tính năng nhất, nhưng vẫn đáp ứng đủ các yếu tố tốt và đặc biệt là đảm bảo hiệu suất làm việc hoàn hảo cho các barista.

Do đó, điều Sanremo đã làm là mang một hệ thống máy hiện đại với những công nghệ tiên tiến tốt nhất của hãng đặt lên một bộ khung gầm cứng cáp vững chãi - và cho phép người dùng tùy biến lớp vỏ ngoài theo sở thích cá nhân; giống hệt như những gì người ta vẫn làm với chiếc xe máy Café Racer nổi tiếng.



Từ ý tưởng cho tới thiết kế, đội ngũ R&D của Sanremo đã đi vòng quanh thế giới nhiều lần, để tham khảo và hiện thực hóa mong muốn của các Barista chuyên nghiệp. Nhờ đó mang đến một chiếc máy pha cà phê chuyên nghiệp thực thụ, đầy mạnh mẽ và đáng tin cậy, dễ điều khiển, đa năng nhưng không thiếu phong cách.

Café Racer - thiết kế theo cách riêng của bạn





_NAKED

trong suốt ấn tượng



Với thiết kế mặt hông và lưng trong suốt, Café Racer Naked gây ấn tượng mạnh mẽ khi cho phép mọi người quan sát hoàn toàn các chi tiết hệ thống bên trong của máy pha cà phê.

Hệ thống khung máy vững chãi gia công hoàn toàn từ vật liệu thép không gỉ, sơn tĩnh điện & làm nổi bật với các chi tiết màu đỏ.

Máy có sẵn 2 phiên bản
hộp kim đen và thép 
Cả 2 được phối với một số chi tiết
màu đen hoặc đỏ ● ●

✓ **Naked vỏ hộp kim đen** 
Phối màu đen ●

✓ **Naked vỏ hộp kim đen** 
Phối màu đỏ ●



✓ **Naked vỏ thép** 
Phối màu đen ●

✓ **Naked vỏ thép** 
Phối màu đỏ ●





_FREEDOM

tùy biến theo cách của bạn



Café Racer Freedom là phiên bản cho phép người dùng tùy biến 2 bên mặt hông máy với 4 sự lựa chọn màu sắc khác nhau kèm theo logo thương hiệu, kết hợp với hệ thống đèn led chiếu sáng tích hợp cùng bộ khung máy bằng thép, mang đến hiệu ứng thị giác vô cùng ấn tượng và cuốn hút, biến quầy pha chế trở nên hiện đại và đẳng cấp hơn bao giờ hết.



Máy có sẵn 2 phiên bản hợp kim đen và thép
Cả 2 được phối với một số chi tiết màu đỏ và đen

☑ Freedom vỏ hợp kim đen
Phối màu đen | P1 | P2 | P3 | P4

☑ Freedom vỏ thép
Phối màu đen | P1 | P2 | P3 | P4

☑ Freedom vỏ hợp kim đen
Phối màu đỏ | P4

☑ Freedom vỏ thép
Phối màu đỏ | P4



_CUSTOM

lựa chọn phong cách của riêng bạn



_RENEGADE

Nổi bật với màu nâu đồng pha lẫn chút đỏ của kim loại, kết hợp với các chi tiết làm hoàn toàn bằng da tự nhiên được may thủ công, Renegade Café Racer gọi lại những gì truyền thống nhất nhưng cũng không kém phần mạnh mẽ hiện đại.

Phiên bản đặc biệt Renegade Leather Bag còn có thêm những túi da lớn được may hoàn toàn thủ công bên hông phá cách & tạo nên sự khác biệt



- da thủ công
- Xanh lá sẫm
 - Vàng đồng
 - Da nâu
 - Đồng vàng
 - Đồng oxit



_CUSTOM



_DOLOMITI

Một phiên bản với sắc đen toàn phần, được thiết kế dành cho những không gian ấn tượng nhất. Phần thân máy làm hoàn toàn từ thép không gỉ phủ sơn đen, phối hợp với các phần da thủ công màu tối cùng nhiều chi tiết hợp kim crom đối lập đầy độc đáo.



- da thủ công
- Đen nhám
 - Đen thép
 - Đen xám
 - Hợp kim crom tối
 - Thép không gỉ





_MOTO DI FERRO

Phiên bản đặc biệt gây ấn tượng mạnh mẽ nhất - và có thể coi là huyền thoại ngay khi xuất xưởng bởi nó được thiết kế và lắp ráp trực tiếp tại một xưởng độ xe máy thực thụ - nơi nó được đặt tên theo.

Phá cách, ngẫu & đầy nổi loạn, tất cả đều được thể hiện rõ nét nhất ở Moto di Ferro!



- Đen nhám
- Nhôm bóng
- Thép không gỉ
- Kim loại đen



_RACING

Thiết kế khẳng định tốc độ, hiệu suất của người chiến thắng!

Với những đường vân carbon tái hiện hình ảnh vạch đích cùng sắc đỏ nổi bật, Café Racer Racing đưa người pha chế vào cuộc đua đích thực mỗi ngày, vượt qua những thử thách phục vụ và về đích hoàn hảo.



- Đỏ bóng
- Trắng nhám
- Carbon
- Thép không gỉ
- Kim loại đen

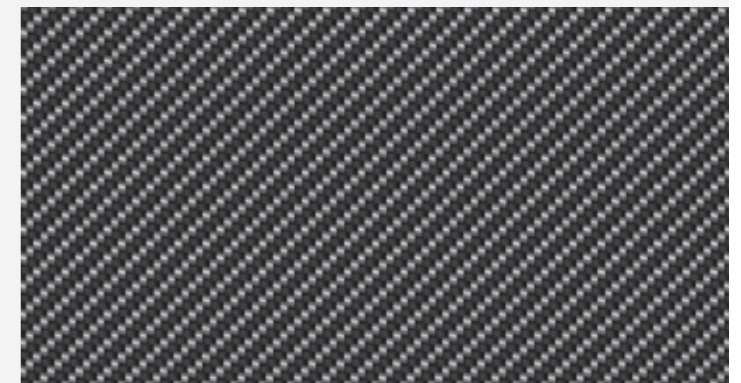

_CUSTOM

_BLACK & WHITE

Phiên bản phổ biến - và cũng được yêu thích nhất: kết hợp hài hòa sự thanh lịch của màu trắng điểm các chi tiết màu đen tinh tế, phù hợp với mọi phong cách quán cà phê.



- Trắng nhám
- Thép không gỉ
- Kim loại đen
- Kim loại trắng

_FULL WHITE

Màu trắng thuần khiết và đồng nhất bao phủ trọn vẹn xung quanh máy. Nổi bật và ấn tượng ở bất cứ đâu!



_WHITE & WOOD STANDARD

Đơn giản và tinh tế, sự kết hợp giữa gỗ sồi tự nhiên cùng màu trắng ngà biến Café Racer trở nên thanh lịch và sang trọng hơn nhiều lần.



Lựa chọn thêm

- Trắng nhám
- Nâu vân gỗ
- Thép không gỉ
- Gỗ sồi tự nhiên
- Khay đỡ trắng

_WHITE & WOOD SLIM

Phiên bản rút gọn khung ngoài, cho phép máy trở nên gọn gàng hơn giúp tiết kiệm không gian, cũng như thích hợp cho phong cách tối giản.

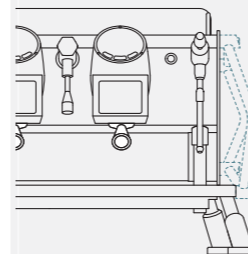

Không có khung



Điều khiển quá trình Pre-infusion

bằng những thao tác ngay trên màn hình

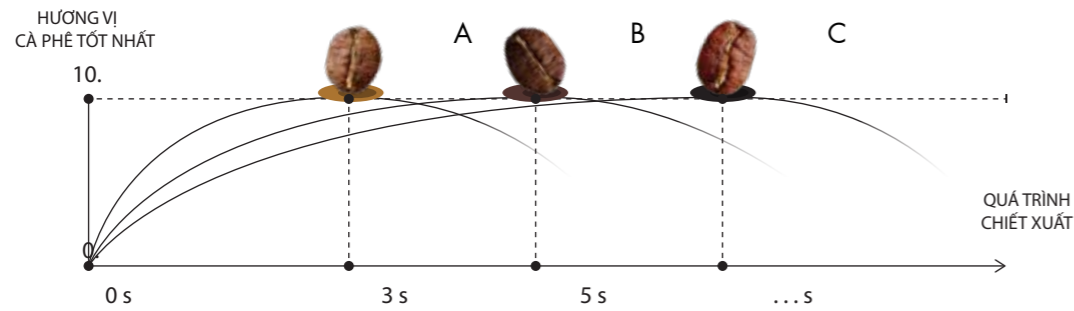

Ví dụ về các loại cà phê khác nhau

- Cà phê phối trộn / A
- Cà phê phối trộn / B
- Cà phê nguyên chất / C

Mỗi loại cà phê nguyên chất hoặc cà phê phối trộn đều có tính chất & đặc điểm khác nhau. Để chiết xuất hoàn hảo & đồng nhất hương vị cà phê, điều cơ bản cần làm là kiểm soát các yếu tố trong quá trình chiết xuất

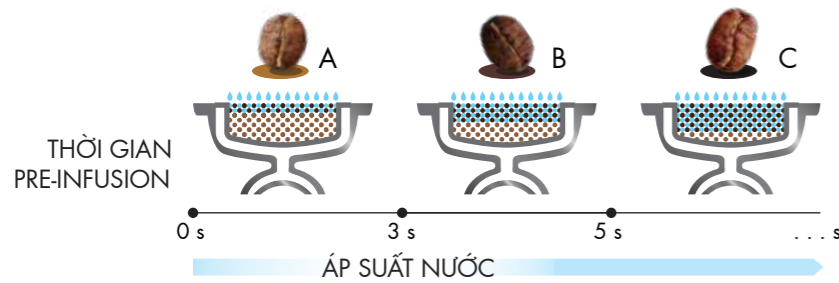

Pre-infusion là giai đoạn đầu tiên trong quá trình pha espresso. Chức năng chính của nó là ngấm & ủ cà phê để chiết xuất được hương vị tối ưu nhất. Quá trình Pre-infusion cũng đảm bảo cà phê được ngấm nước đều & không bị phân tách

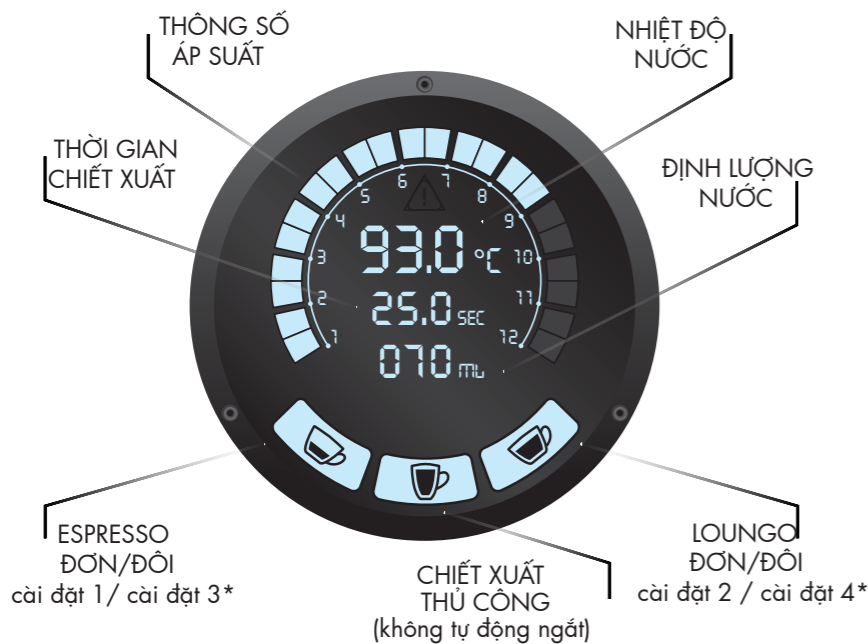

SẴN SÀNG



PRE-INFUSION



CHIẾT XUẤT

Có thể dễ dàng lập trình riêng cho mỗi hạng thông qua màn hình

- Thời gian Pre-infusion
- Lượng nước chiết xuất
- Nhiệt độ

Mỗi hạng có thể lập trình 4 cài đặt khác nhau, bao gồm cả chức năng không tự động ngắt

NHẤN 1 LẦN > 2 cài đặt

NHẤN 2 LẦN* > 4 cài đặt

Mọi thứ đều trong tầm kiểm soát

Khám phá các chức năng của màn hình kỹ thuật số

Tất cả những gì bạn cần đều được hiển thị chi tiết trên màn hình của máy: áp suất, nhiệt độ và lượng nước; tất cả đều được theo dõi liên tục & cập nhật theo thời gian thực bởi các cảm biến có độ chính xác cao và sự tin cậy tuyệt đối

Màn hình hiển thị cũng có thể lập trình thủ công để thuận tiện cho việc bảo trì.

Màn hình giúp các barista:

- Kiểm tra & lập trình áp suất, nhiệt độ, mức nước
- Thu thập số liệu về lượng cà phê chiết xuất, lượng nước sử dụng.
- Lập trình ngày và giờ để tự động bật/tắt
- Nhận cảnh báo vệ sinh, làm sạch máy & trực trực kỹ thuật.
- Đặt lịch bảo trì
- Tiến hành chẩn đoán tự động

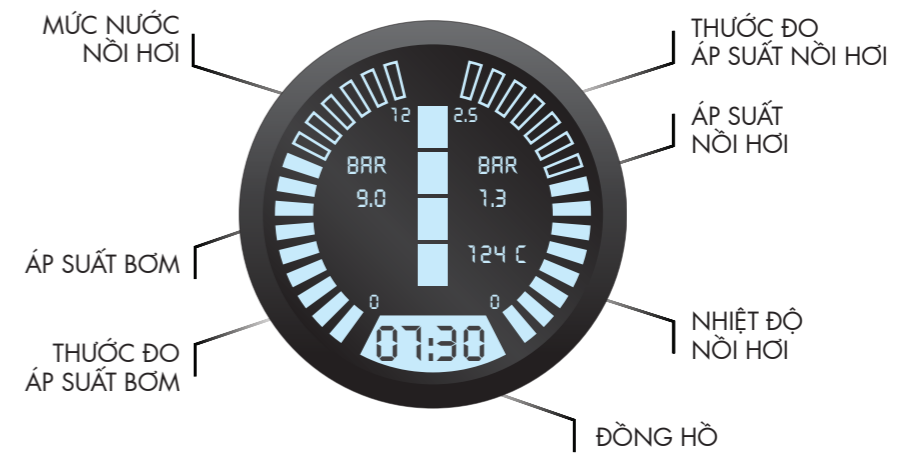

Đánh sữa như nghệ sĩ thực thụ

với vòi hơi hiệu năng cao



Sử dụng công nghệ tân tiến nhất của Sanremo, với khả năng vận hành hoàn hảo, cho phép bạn thỏa sức sáng tạo ly cafe của mình:

- Đánh sữa tự động, điều chỉnh độ đặc lập áp suất mong muốn
- Cần gạt điều chỉnh tự do xoay 360°
- Vòi hơi "Cold-touch" chống bỏng
- Hiệu suất cao - dễ sử dụng & vệ sinh

